

**LIVRET D'INSTRUCTIONS & MAINTENANCE
RECHANGES**

BROYEUSE- DÉCHIQUETEUSE

CIPPO 15

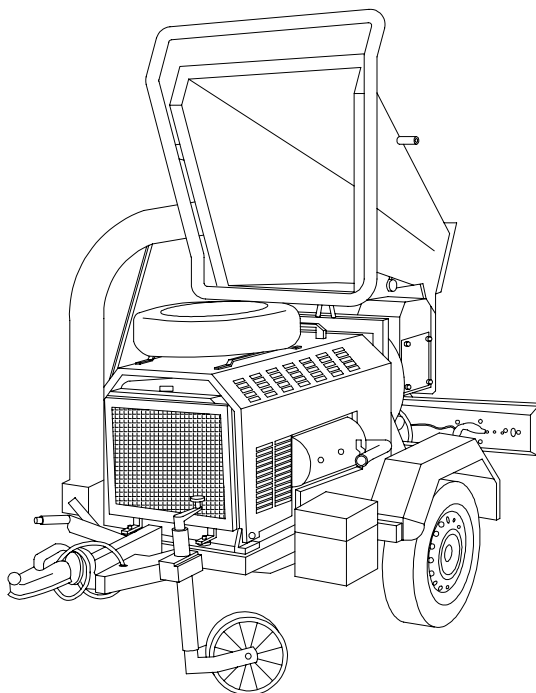

**AVANT D'UTILISER LA MACHINE, LIRE ATTENTIVEMENT
LES INSTRUCTIONS CONTENUES DANS LE PRÉSENT
LIVRET**

NORMES GÉNÉRALES DE GARANTIE

GARANTIE

1- L'entreprise CARAVAGGI garantit les BROYEUSES-DÉCHIQUETEUSES qu'elle fabrique pour toutes ruptures occasionnées par des défauts de matériaux de construction et de fabrication.

2- La garantie de votre BROYEUSE-DÉCHIQUETEUSE prend effet à compter de la date d'achat et/ou de livraison et n'est valable que pour le premier propriétaire. La durée de garantie est de 12 mois.

3- La CARAVAGGI est en droit de vérifier la BROYEUSE-DÉCHIQUETEUSE et les composants qui auraient fait l'objet d'un recours en garantie, afin de déterminer la validité du recours susmentionné.

4- La garantie comprend le remplacement gratuit des seuls composants qui résultent défectueux de matière ou de fabrication. La garantie ne couvre en aucun cas les pièces et les accessoires de commerce.

5- La main d'œuvre, le matériel d'utilisation et le transport relatifs aux réparations sous garantie sont exclus de tout remboursement.

LIMITATION DE GARANTIE ET DE RESPONSABILITÉ

1- La CARAVAGGI ne saurait être tenue responsable des préjudices en général, comprenant également les préjudices aux choses et aux personnes, les manques à gagner ou à produire, les frais de louage et les éventuels préjudices moraux et commerciaux, qui seront donc exclus de la garantie.

2- Tous les recours en garantie se rapportant aux moteurs montés sur les BROYEUSES-DÉCHIQUETEUSES sont de la compétence du réseau d'assistance réciproque et ne sont donc pas de la compétence de la CARAVAGGI.

3- La garantie ne prévoit aucune couverture pour les dommages dérivant d'une utilisation inadéquate ou erronée, d'un manque de maintenance, d'accidents ou **dommages causés lors du transport**.

4- Les parties de consommation, sujettes à l'usure, telles que les lames, les courroies, etc. sont exclues de la garantie.

5- Les réglages se rapportant au montage et à la mise en service sont à la charge du distributeur, revendeur et concessionnaire.

6- Les réparations, les opérations d'entretien ou les modifications effectuées par des personnes ou des revendeurs non autorisés seront la cause de la déchéance immédiate de la garantie.

7- Les opérations courantes d'entretien et de réglage sont de la compétence du propriétaire et sont donc exclues de la garantie.

8- L'utilisation et le montage de composants et accessoires non originaux font déchoir immédiatement la garantie.

PROCÉDURE POUR LE RECOURS EN GARANTIE

Au cas où la BROYEUSE-DÉCHIQUETEUSE présenterait des défauts de matière ou de fabrication, le propriétaire devra adresser par écrit son recours en garantie de la façon suivante:

1- La machine devra être portée auprès du revendeur chez qui elle a été achetée ou bien auprès d'un revendeur autorisé CARAVAGGI.

2- Le propriétaire devra présenter l'attestation de garantie dûment remplie ou, à défaut de celle-ci, exhiber la facture d'achat.

3- Le recours en garantie sera complété par le revendeur qui le transmettra à la CARAVAGGI.

4- La reconnaissance ou non de la garantie est remise au jugement incontestable et définitif de la CARAVAGGI.

5- Controverses : de la compétence exclusive du Tribunal de Brescia.

La garantie prend effet à compter de la date de mise en service, qui devra être effectuée au plus tard 30 jours après la date d'expédition de la fabrique, et a une durée de 12 mois.

INDEX

1 - INTRODUCTION	PAG . 4
2 - DIMENSIONS , POIDS ET POINTS ADHÉSIFS	PAG . 5
3 - DÉCALCOMANIES , ADHÉSIFS	PAG . 6
4 - NORMES DE SÉCURITÉ	PAG . 8
5 - MISE EN SERVICE	PAG .10
6 - INSTRUCTIONS POUR L'UTILISATION	PAG .11
7 - MAINTENANCE	PAG .12
8 - LOCALISATION DES PANNES	PAG .14
9 - PROGRAMME DE MAINTENANCE	PAG .15
10 - DÉCLARATION DE CONFORMITÉ	PAG .16

1. INTRODUCTION

PRÉAMBULE

Nous vous remercions avant tout d'avoir choisi une **broyeuse-déchetuse Caravaggi**.

Notre société, qui s'occupe depuis des années de machines et d'équipements pour le broyage et le compostage, en a réalisé une gamme complète. **Les broyeuses-déchetuses Caravaggi** ont été conçues pour durer longtemps dans des conditions de sécurité, à condition d'observer scrupuleusement les indications contenues dans le présent livret.

Nous vous recommandons donc de lire attentivement le présent livret d'instructions et d'entretien afin d'éviter qu'une connaissance erronée ou insuffisante du fonctionnement puisse avoir de graves conséquences pour l'opérateur et la machine.

Dès que vous connaîtrez suffisamment votre broyeuse-déchetuse, vous pourrez commencer à travailler.

Bon travail !

INTRODUCTION

La **broyeuse-déchetuse Caravaggi** est une machine réalisée avec les concepts les plus modernes en matière de broyage et elle garantit une efficacité optimale et une commodité d'emploi.

Si la broyeuse-déchetuse est utilisée et entretenue de façon correcte, elle vous garantira un service fiable et de longue durée en vous satisfaisant pleinement.

INDICATIONS GÉNÉRALES

Afin de pouvoir s'habituer aux **normes de sécurité**, au fonctionnement, au réglage et à l'utilisation, il est indispensable de **lire attentivement** le présent livret.

IMPORTANT

L'entreprise constructrice Caravaggi décline toute responsabilité en cas de non respect scrupuleux du présent livret.

Si vous avez des doutes pour une intervention quelconque, demander conseil à l'entreprise constructrice ou au revendeur autorisé.

2. DIMENSIONS, POIDS ET POINTS ADHÉSIFS

Version à essence

LONGUEUR mm	2500
LARGEUR mm	920
HAUTEUR mm	2500
POIDS Kg.	350÷460
LWA MAX	101

Version pour tracteur

LONGUEUR mm	1850
LARGEUR mm	920
HAUTEUR mm	2500
POIDS Kg.	322

- 1 - TRÉMIE
- 2 - HÉLICE DE DÉCHARGEMENT
- 3 - MOTEUR À ESSENCE / DIESEL
- 4 - ROUES
- 5 - CHÂSSIS
- 6 - PRISE DE FORCE-TRACTEUR

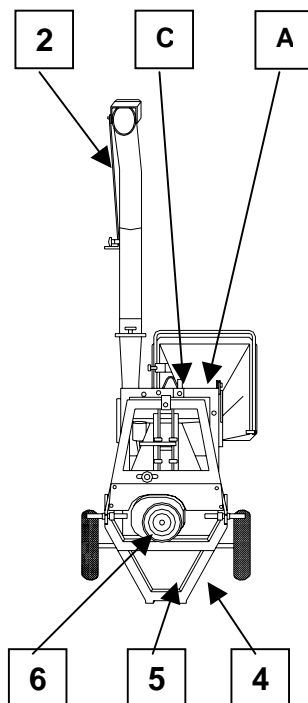
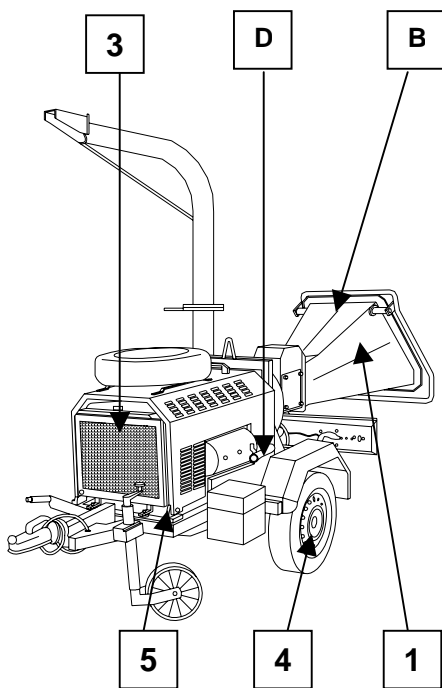

3. DÉCALCOMANIES

A

  CARAVAGGI MACCHINE INDUSTRIALI 		
I-25037 PONTIOLIO (BS) - VIA ADAMELLO, 20 - TEL. 030/7470464 - FAX: 030/7470004		
INSTRUCTION FOR USE	INSTRUCTION D'UTILISATION	BEDIENUNGSANLEITUNG
<p>Consult the handbook carefully before use. Take careful note of the symbols shown here to prevent injury or damage to the machine. Always wear the protective clothing specified in the handbook. Start the machine empty and insert the material when it has reached the maximum numbers of revs. When the work is finished, check that all the material has come out of the shredding chambers before you stop the motor. Refer to the handbook for routine and extraordinary maintenance operations. Not to be used by children or invalids.</p>	<p>Consulter attentivement le livret avant la mise en fonction. Contrôler, vérifier l'état des courroies des marteaux, lames et coussinets. Démarrer la machine à vide. Introduire le matériel quand elle a obtenu le maximum de tours. Arrêter le moteur avant d'effectuer l'entretien. La société décline toute responsabilité civile pour la manumission d'utilisation du broyeur.</p>	<p>Vor Gebrauch Bedienungsanleitung aufmerksam durchlesen. Genauestens der Bildbeschreibung der Anleitung folgen, um Personen- oder Maschinenschäden zu vermeiden. Sich mit individuellen Schutzvorrichtungen, wie aufgezeigt, versehen. Die Maschine in leerem Zustand in Gang setzen und das Material einführen, wenn die Höchstumdrehung erreicht ist. Bei Arbeitsende sich vergewissern, daß alles Material aus der Mahlkammer entfernt ist, bevor der Motor abgestellt wird. Die Bedienungsanleitung für normale und besondere Maschinenwartung konsultieren. Kinder und Untauglichen ist die Benützung untersagt.</p>
<p>ISTRUZIONI PER L'USO</p> <p>Consultare attentamente il manuale d'uso prima della messa in funzione. Osservare scrupolosamente la simbologia riportata sulle presente scheda per evitare danni all'operatore ed alla macchina. Manirarsi di protezioni individuali come da manuale. Avviare la macchina a vuoto ed inserire il materiale quando essa ha raggiunto il max. dei giri. A fine lavoro, accertarsi che tutto il materiale sia uscito dalle camere di macinazione prima di arrestare il motore. Controllare il manuale per le operazioni di manutenzione ordinaria e straordinaria alla macchina. E' vietato l'uso della macchina a bambini e disabili.</p>	<p>INSTRUCCIONES</p> <p>Leer atentamente el manual de instrucciones antes de poner la máquina en marcha. Seguir escrupulosamente los símbolos indicados en esta ficha: se evitarán así posibles daños al operador o a la máquina. Utilizar las protecciones personales según las indicaciones del manual. Arrancar la máquina en vacío e introducir el material después de haber sido alcanzado el número máximo de vueltas. Al final de la elaboración, asegurarse de que todo el material haya salido de la cámara de trituración antes de parar el motor. Consultar el manual para la realización de operaciones de mantenimiento ordinario y extraordinario de la máquina. El uso de la máquina está prohibido a niños e inválidos.</p>	     

B



C



D



25037 PONTOGLIO (BS) - VIA M. ADAMELLO, 20
TELEF. (030) 7470464 - FAX (030) 7470004 - ITALY

89/ 392
EN 292
EN 294

YEAR	<input type="text"/>
SERIAL No.	<input type="text"/>

4. NORMES DE SÉCURITÉ

Une utilisation inadéquate et une maintenance non conforme peuvent être la cause de dommages aux personnes et aux choses . Afin d'éviter tout incident, observez scrupuleusement les présentes normes de sécurité .

NORMES GÉNÉRALES

1 - N'utilisez la broyeuse-déchiqueteuse qu'après avoir lu ce manuel qui, en cas de perte, pourra être de nouveau requis à :

Caravaggi - Via Monte Adamello , 20 - 25037 Pontoglio - BS - ITALY
(notez cette adresse à part) .

2 - **Ne permettez pas aux enfants et aux personnes non autorisées ou sans connaissances techniques appropriées d'utiliser la broyeuse-déchiqueteuse.**

3 - **L'usager est responsable envers les tiers des éventuels dommages que pourrait causer la machine dans son rayon d'action. Éloigner les enfants, les animaux et les personnes non autorisées de la zone de travail.**

4 - Utiliser la machine pour le broyage et le déchiquetage de matériel organique et végétal .

5 - Se servir de bonnet, de gants et de lunettes . Porter des pantalons longs et des chaussures résistantes.

Ne jamais utiliser la broyeuse-déchiqueteuse nu-pieds, avec des **sandaes ou des tennis** et assurez-vous de n'endosser aucun vêtement qui risquerait de s'accrocher dans les parties en mouvement.

6 - Le carburant est hautement inflammable et volatil; il existe donc un risque d'incendie et, par conséquent, il faut:

- a) Utilisez un bon jerrycan .
- b) NE JAMAIS remplir le réservoir lorsque le moteur est chaud ou en mouvement.
- c) NE JAMAIS fumer lors de la manipulation du carburant.
- d) Ne remplir le réservoir qu'en plein air en se servant d'un entonnoir.
- e) Essuyer le carburant qui pourrait sortir accidentellement lors du transvasement.

7 - Veillez à ce que les protections soient montées.

8 - NE JAMAIS ôter les protections; elles ont été conçues et réalisées pour vous protéger et, au cas où elles seraient endommagées, il est indispensable que vous les remplaciez avant d'utiliser la broyeuse-déchiqueteuse.

9 - Gardez le visage, les mains et les pieds à une distance de sécurité de l'appareil de chargement

Veillez à ce qu'il n'y ait aucune personne non autorisée dans le rayon d'action de la machine. L'opérateur doit toujours rester à une distance de sécurité.

10 - Ne jamais laisser la broyeuse-déchiqueteuse à moteur allumé ou lorsque la prise de force du tracteur est insérée.

11 - Avant d'effectuer toute opération d'entretien, éteindre le moteur et, avant d'intervenir, s'assurer que toutes les parties en mouvement sont bien arrêtées. Dans la version pour tracteur, pour plus de sécurité, éteindre et détacher l'arbre à cardan. Dans la version avec moteur à explosion, éteindre et ôter la bougie.

12 - NE JAMAIS toucher le moteur lorsque celui-ci est en fonction et lorsqu'il vient d'être éteint. Risque de brûlures !!!

13 - Pour l'obtention d'un broyage-déchetage optimal, il est conseillé de toujours contrôler le produit en sortie.

14 - Contrôler fréquemment que les écrous, les vis et les boulons sont bien serrés.

15 - Pour éviter tout risque d'incendie, contrôler que la broyeuse-déchiqueteuse n'est pas couverte de feuilles et qu'elle ne présente aucune trace d'huile ou autre matériel.

16 - NE PAS modifier le régime du moteur. Pour un réglage adéquat, faire effectuer un contrôle par un revendeur autorisé .

17 - Votre broyeuse-déchiqueteuse a été fabriquée suivant les normes de sécurité les plus récentes. Pour garantir des conditions d'efficacité et de sécurité toujours optimales, n'utilisez que des parties et des pièces détachées **Caravaggi** .

18 - N'effectuez que les opérations d'entretien mentionnées dans le présent manuel. Pour toutes réparations et interventions plus importantes, adressez-vous à votre revendeur autorisé **Caravaggi** .

19 - Avant de mettre en marche la machine, contrôler la chambre de concassage et s'assurer qu'il n'y a aucun corps étranger qui puisse empêcher la machine de démarrer ou de tourner librement.

20 - Pour les machines équipées de moteur autonome, s'assurer que ce dernier est en parfait état et suivre les conseils de la maison constructrice.

21 - Après une brève période de réchauffage, il est indispensable de faire tourner au maximum le moteur de la machine.

22 - Il est conseillé d'introduire lentement les branches dans la trémie (ne pas forcer le matériel); Ne pas introduire de matériel dont le diamètre est supérieur à 15 cm.

IMPORTANT

23 - En cas de panne ou de chocs violents et brusques, agir immédiatement sur le stop du moteur.

5 . MISE EN SERVICE

5.1 VERSION MOTEUR À ESSENCE

- 5.1.1** Positionner la broyeuse-déchiqueteuse sur un plan stable. Dans la version équipée de remorque , actionner le frein de stationnement.
- 5.1.2** Veillez à ce qu'il y ait de l'huile et du carburant dans le moteur.
- 5.1.3** Mettre en marche le moteur.
- 5.1.4** Faites tourner à vide la broyeuse-déchiqueteuse pendant une minute environ et commencez à travailler.

5.2 VERSION POUR TRACTEUR

- 5.2.1** Positionner la broyeuse-déchiqueteuse sur un plan stable.
- 5.2.2** Atteler la broyeuse-déchiqueteuse au dispositif de levage et au 3ème point du tracteur.
- 5.2.3** Brancher le cardan sur la prise de force du tracteur, à moteur éteint (se conformer à la catégorie de cardan conseillée par la maison constructrice) .
- 5.2.4** Mettre en marche le moteur du tracteur et insérer la prise de force. Faites tourner la broyeuse-déchiqueteuse une minute environ et commencez à travailler.

6. INSTRUCTIONS POUR L'UTILISATION

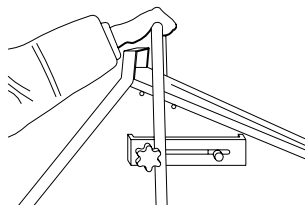

Position A

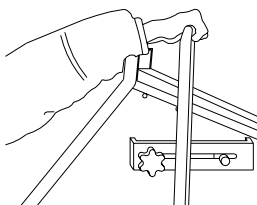

Position " 0 "

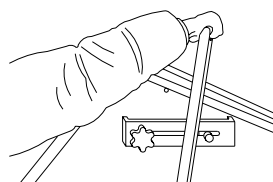

Position B

- 6.1** Actionner le rouleau d'alimentation en mettant le levier en position **A**.
- 6.2** Introduire les émondés et les branches d'un Ø maximum de 15 cm dans la trémie de chargement en les accompagnant et en les laissant ensuite tomber.
- 6.3** Régler l'orifice de chargement dans la position qui garantira le plus de sécurité afin d'éviter tout dommage aux personnes.
- 6.4** En cas de baisse de régime du moteur et baisse de puissance de celui-ci dues à un noyage , agir de la façon suivante :
 - ne plus introduire de matériel.
 - agir immédiatement sur le levier du rouleau d'alimentation en le mettant en position « **B** » (rotation inverse) .
 - attendre que la machine se soit libérée du matériel et que le régime du moteur redevienne normal.
- 6.5** Après avoir fini de travailler :
 - s'assurer qu'il n'y a plus de matériel dans la chambre de concassage .
 - mettre le levier du rouleau d'alimentation en position « **0** » (entre **A** et **B**) .
 - éteindre le moteur .
 - arrêter la prise de force du tracteur et ôter ensuite le cardan (dans la version pour tracteur) .

7. MAINTENANCE

Effectuer les opérations à moteur éteint et dans le plein respect des normes de sécurité. Dans la version pour tracteur, détacher l'arbre à cardan. Dans la version à explosion, ôter la bougie .

7.1 REMPLACEMENT DE LA LAME DE BROYAGE ET DÉCHIQUETAGE

- Insérer les clés en déboulonnant les vis.
- Ôter et remplacer la lame ou aiguiser cette dernière.

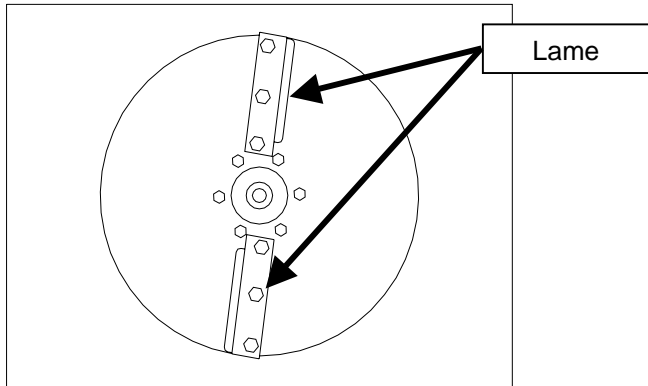

7.2 REMPLACEMENT DE LA CONTRE-LAME

- Insérer les clés en déboulonnant les vis.
- Ôter et remplacer la contre-lame ou aiguiser cette dernière.

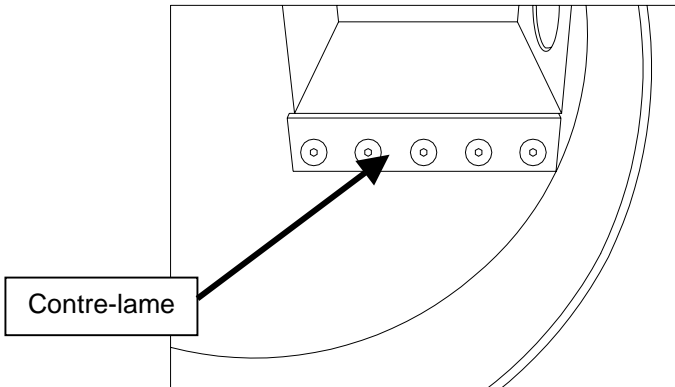

7.3 COMMENT ÔTER LE DISQUE DE BROYAGE ET DÉCHIQETAGE

- Dévisser les vis du moyeu central.
- Ôter le disque de broyage et déchiqetage.

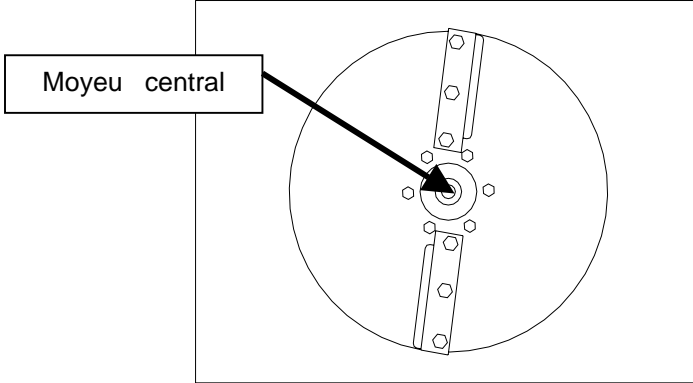

7.4 TENSION DES COURROIES

- Ôter le carter de protection.
- Desserrer les vis du tendeur.
- Pousser le tendeur dans le sens de la flèche.
- Bloquer la vis du tendeur.

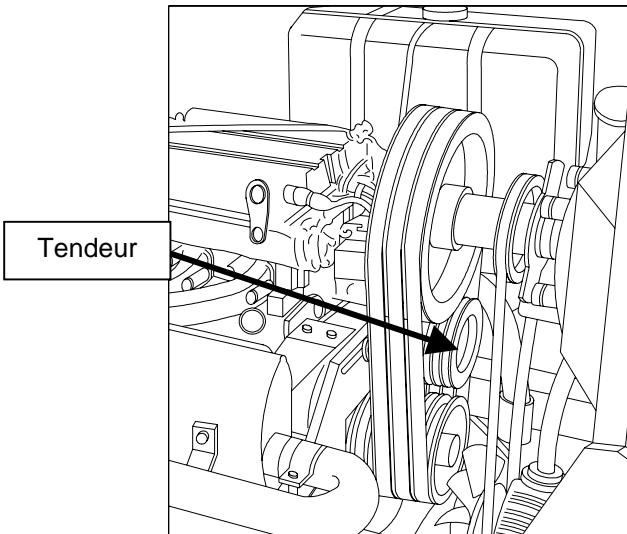

8. LOCALISATION DES PANNES

	PANNES	VÉRIFIER
1	LA BROYEUSE-DÉCHIQUETEUSE NE DÉMARRE PAS	B + C
2	DÉMARRAGE DIFFICILE OU PERTE DE PUISSANCE	C + D
3	LE RÉGIME DU MOTEUR DE LA BROYEUSE-DÉCHIQUETEUSE BAISSÉ ET FONCTIONNE DE FAÇON IRRÉGULIÈRE	A + B + C + D
4	VIBRATIONS EXCESSIVES	A
5	DIMINUTION DE LA QUANTITÉ DE MATÉRIEL EN SORTIE	A
6	LA TRÉMIE N'ACCEPTÉ PAS LE MATÉRIEL	A + B + E

INTERVENTIONS

A	CONTRÔLE DE L'ÉTAT D'USURE DE LA LAME DE BROYAGE ET DÉCHIQUETAGE
B	PRÉSENCE DE MATÉRIEL DANS LA CHAMBRE DE CONCASSAGE
C	CONTRÔLE DU MOTEUR À ESSENCE (VOIR LIVRET CI-JOINT
D	QUALITÉ DU MATÉRIEL À BROIER
E	CONTRÔLE DE LA ROTATION DU ROULEAU D'ALIMENTATION

9. PROGRAMME DE MAINTENANCE

	AU DÉBUT DE CHAQUE SAISON	AU DÉBUT DE CHAQUE TRAVAIL	À LA FIN DE CHAQUE SAISON
1 - CONTRÔLE MOTEUR À EXPLOSION	Voir Livret ci-joint	Voir Livret ci-joint	Voir Livret ci-joint
2 - CONTRÔLE CONDITIONS PRISE DE FORCE	●	●	
3 - CONTRÔLE SERRAGE VIS , TRÉMIE , ETC.		●	
4 - VÉRIFICATION USURE LAME	●		●
5 - CONTRÔLE COURROIES DE TRANSMISSION	●	●	
6 - NETTOYAGE MACHINE			●
7 - CONTRÔLE DES ADHÉSIFS DE LA MACHINE	●		●

10 . DECLARATION DE CONFORMITE



La société Caravaggi , déclare sous sa propre responsabilité , que la machine BROYEUSE-DÉCHIQUETEUSE Type Cippo 15 dans les versions : diesel, a essence et avec prise de force pour tracteur , est conforme aux Specifications Essentielles de Sécurité et Sauvegarde de la Santé selon la Directive CEE 89/336 et 89/392 ,94/626 et ses midifications successives 89/686 , 91/368 , 93/44 et 93/68.

EN 292
EN 294

Le Fabricant

A handwritten signature in black ink, appearing to read 'Caravaggi Gianlorenzo', written in a cursive style.

(CARAVAGGI GIANLORENZO)

Pontoglio , 01 / JAN / 1995

DEMANDE DE GARANTIE ET DE RECHANGES

Pour demander l'intervention sous garantie, présenter le formulaire suivant, ou une photocopie, dûment et complètement rempli.

1er propriétaire: _____

2ème propriétaire: _____

Revendeur: _____

Date d'achat: _____

Type de panne/cause principale: _____

Dénomination: _____ Quantité: _____

N°/code: _____

N° de matricule: _____

Indiquer la position ou le code de la pièce: _____

Le frais de démontage et le remontage, ainsi que l'expédition des pièces à remplacer, sont à la charge de l'acheteur.

N.B.: Pour l'assistance sur les moteurs à explosion, prière de s'adresser aux Centres d'Assistance Après-Vente Agréés indiqués dans le livret ci-joint.

CARAVAGGI MACCHINE INDUSTRIALI
Via Monte Adamello , 20
I - 25037 Pontoglio (BS)
Tel. 030 / 7470464 - Fax 030 / 7470004
E - Mail info@caravaggi.com
[http : // www.caravaggi.com](http://www.caravaggi.com)

0204